Getxo Kirolak
Espazioak seinaleztatzeko sistema
Sistema de señalización de espacios

-
1. Sarrera//Introducción
 2. Oinarrizko elementu komunak//Elementos comunes básicos
 3. Barruko espazioetako seinaleztapena//Señalización en espacios interiores
 4. Kanpoko espazioetako seinaleztapena//Señalización en espacios exteriores

#thinking Fadura
Getxoko Kirol Parke Berria



| | |
|---|----|
| 1. Sarrera//Introducción | 4 |
| 1.1. Proiektuaren helburua//Objetivo del proyecto | 5 |
| 2. Oinarrizko elementu komunak//Elementos comunes básicos | 10 |
| 2.1. Nortasunaren erabilera - Marka korporatiboa//Utilización de la identidad - Marca corporativa | 11 |
| 2.2. Espazioak seinaleztatzeko kodetze kromatikoa//Codificación cromática para señalización de espacios | 12 |
| 2.3. Tipografia//Tipografía | 13 |
| 2.4. Geziak//Flechas | 14 |
| 2.5. Piktograma arruntak//Pictogramas comunes | 15 |
| 2.6. Kirol-instalazioen edo espazioen arabera piktogramak//Pictogramas por instalaciones o espacios deportivos | 16 |
| 2.7. Piktogramak. Eremuen edo kirol-jardueraren arabera//Pictogramas. Usos y prohibiciones | 17 |
| 2.8. Arkitektura eta barne aplikazioa//Arquitectura y aplicación interior | 18 |
| 3. Barruko espazioetako seinaleztapena//Señalización en espacios interiores | 19 |
| 3.1. Espazioak kokatzeko direktorio orokorra//Directorio general para la ubicación de espacios | 21 |
| 3.2. Espazio bakoitza kokatzeko norabide-seinaleak//Direccionales para la ubicación de cada uno de los espacios | 23 |
| 3.3. Espazioetara sartzeko identifikazio-seinaleak//Identificadores de acceso a espacios | 25 |
| 3.4. Ate identifikatzaileak//Identificadores de puerta | 27 |
| 3.5. Dauden elementuak antolatzea eta garbitzea edo ezabatzea//Ordenación y limpieza o eliminación de elementos existentes | 31 |
| 4. Kanpoko espazioetako seinaleztapena//Señalización en espacios exteriores | 32 |
| 4.1. Materialtasun//Materialidad | 33 |
| 4.2. Tótem parking//Tótem parking | 34 |
| 4.3. Parkerako sarbide orokorren totema//Tótem accesos generales al parque | 35 |
| 4.4. Ibai-pasealekurako, aire zabaleko eremurako eta eraikinetarako sarbidearen eta norabidearen totema// Tótem acceso a paseo fluvial, zona al aire libre, acceso a edificaciones y direccionalidad | 36 |
| 4.5. Bigarren mailako jardueretarako seinaleak//Señalética para actuaciones secundarias | 40 |
| 4.6. Obra-eremurako formatu handiko seinaleak//Señalética de gran formato para zona de obras | 41 |

Getxo Kirolak
Espazioak seinaleztatzeko sistema
Sistema de señalización de espacios

1. Sarrera//Introducción

Gida hau Getxo Kirolak-ek egin du Fadurako kirol-parkeko eta hango instalazioetako seinaleak definitzeko estiloa eta ezaugarriak ezartzeko. *thinking Fadura* proiektuaren esparruan egiten ari diren esku-hartzeak direla-eta, beharrezkoa da jarraibide batzuk finkatzea parke osorako seinaleztapena koherentea izan dadin eta instalaziora hurbiltzen den eta handik barrena dabilen edozein pertsona gida dezan.

Gidak hiru eduki nagusi ditu:

Lehenengoan, edozein motako seinaleei aplikatu dakizkiekeen elementu komunei buruzko informazioa jasotzen da: kodetze kromatikoa, tipografia eta hizkuntza-politika edo piktogramak nahiz horiek marka korporatiboarekin, arkitekturarekin eta euskarriak garatzeko proposatutako materialekin integratzea.

Bigarrenean, barruko espazioetako elementuen seinaleak jartzeko informazio erabilgarria agertzen da.

Hirugarrena, berriz, kanpoan dauden elementuetarako seinaleztapenari buruzkoa da.

Esta guía ha sido desarrollada por Getxo Kirolak para establecer el estilo y características definitorias de la señalética del parque deportivo de Fadura y sus instalaciones. Debido a las intervenciones que se están realizando en el marco del proyecto *thinking Fadura*, resulta necesario fijar las pautas de señalización coherentes para el conjunto del parque que puedan guiar a cualquier persona que transite por las instalaciones.

La guía se vertebra en torno a tres contenidos principales:

El primero contiene información relativa a los elementos comunes básicos aplicables a cualquier tipo de señalética: codificación cromática, tipografía, política lingüística o pictogramas, así como su integración con la marca corporativa, la arquitectura y los materiales propuestos para el desarrollo de los soportes.

El segundo recoge información útil para señalar los elementos de los espacios interiores.

El tercero se centra en la señalética para los elementos dispuestos en el exterior.

1.1.
Proiektuaren helburua eta
printzipio orokorrak
Objetivo del proyecto y
principios generales

Gida honen helburua da Getxo Kirolak-eko espazioetan pertsonak modu autonomoan orientatzea ziurtatuko duen seinaleztapen-sistema baterako jarraibide espezifikoak ematea; halaber, sistema horrek ingurunea oro har ulertzen laguntzea, Fadurako parkean eta kirol-instalazioetan barrena erraz mugitzeko aukera izan dezagun, eta Getxo Kirolak-ek kudeatutako gainerako kiroldegietan ere aplikatzeko aukera eskaintzea.

Gida hau hiru printzipio orokorrek gidatzen dute, eta esku-hartze guztietan ziurtatu behar dira: irisgarritasuna, inklusioa eta iraunkortasuna.

El propósito de esta guía es proporcionar directrices específicas para un sistema de señalización que asegure la orientación autónoma de las personas en los espacios de Getxo Kirolak, así como una comprensión general del entorno que facilite la movilidad fluida por el parque y las instalaciones deportivas de Fadura, y que pueda ser aplicado también a los demás polideportivos gestionados por Getxo Kirolak.

Los principios generales que gobiernan esta guía, y que deben ser asegurados en todas las intervenciones, son tres: accesibilidad, inclusión y sostenibilidad.

1.1.

Proiektuaren helburua eta printzipio orokorrak

Objetivo del proyecto y principios generales

Irisgarritasuna

Pertsonak askotarikoak gabela eta premia ezberdinak ditugula ulertzea beharrezkoa da guztiei esperientzia hobea eskaini ahal izateko abiapuntu gisa erabiltzeko. Euskadiko Irisgarritasun Unibertsalaren Estrategian jasotzen den moduan, "irisgarritasunaren begirada unibertsalak eta zeharkakoak pertsonen beharrak kontuan hartzea eskatzen du, inguruneek, produktuek, zerbitzuek eta informazio- eta komunikazio-elementuek eskubideak erabiltzea muga ez dezaten. Hain zuzen ere, talde zehatz batzuetan oinarritutako ikuspegia gainditzea, pertsona eta egoera bakoitza desberdina dela ulertzea eta begirada unibertsala izatea dira Ekintza Plan honek eta hura etorkizunean garatuko dutenek erantzun beharreko erronkak".

Ingurune irisgarri batean, pertsona guztiak autonomia handiagoarekin gara daitezke eta mendekotasun-maila murriztu daiteke. Azken finean, eskubideak hobeto gauzatu ahal izatea da kontua. Era horretan, irisgarritasun unibertsalak baldintzak ziurtatu behar ditu ibilbide eta ingurune guztietan, pertsona guztiek, salbuespenik gabe, informazioa ulertzeko aukera izan dezaten. Horretarako, hizkuntza argia eta beste formatu grafiko batzuk erabili behar dira, edonork informazioa eskuratu ahal izan dezan, laguntza-premia ezberdinak daudela kontuan hartuta: fisikoak, kognitiboak, sentsorialak, ingurumenekoak, organikoak...

Getxo Kirolak-en garatuko den seinaleztapen berriak irisgarritasun unibertsalaren baldintzak bete beharko ditu; hau da, sistema errespetagarri, seguru, funtzional, erakargarri, ulergarri, irisgarri eta moldagarri batean oinarritu behar du.

Accesibilidad

Entender que las personas somos diversas y tenemos diferentes necesidades es el punto de partida para poder ofrecer una mejor experiencia a todas ellas. Tal y como se recoge en la Estrategia de Accesibilidad Universal de Euskadi, "la mirada universal y transversal de la accesibilidad requiere tener en cuenta las necesidades de las personas para evitar que los entornos, los productos, los servicios y los elementos de información y comunicación puedan limitar el ejercicio de derechos. Superar una visión focalizada en colectivos concretos, entender que cada persona y situación es diferente y tener una mirada universal son, precisamente, retos a los que debe dar respuesta este Plan de Acción y los sucesivos que la desarrollarán".

Un entorno accesible hace que todas las personas puedan desarrollarse con mayor autonomía y reducir su grado de dependencia. Se trata, en definitiva, de que puedan ejercer mejor sus derechos. Por tanto, una accesibilidad universal debe asegurar condiciones, en todos los itinerarios y entornos, para que todas las personas, sin excepciones, puedan comprender la información. Esto requiere de la utilización de un lenguaje claro y de otros formatos gráficos para que cualquier persona pueda acceder a la información teniendo en cuenta que hay diferentes necesidades de apoyo: físicas, cognitivas, sensoriales, ambientales, orgánicas...

La nueva señalética que se desarrolle en Getxo Kirolak deberá cumplir las condiciones de accesibilidad universal, es decir, basada en un sistema respetuoso, seguro, funcional, atractivo, comprensible, accesible y adaptable.

1.1. Irisgarritasuna//Accesibilidad

Proiektuaren helburua eta printzipio orokorrak
Objetivo del proyecto y principios generales

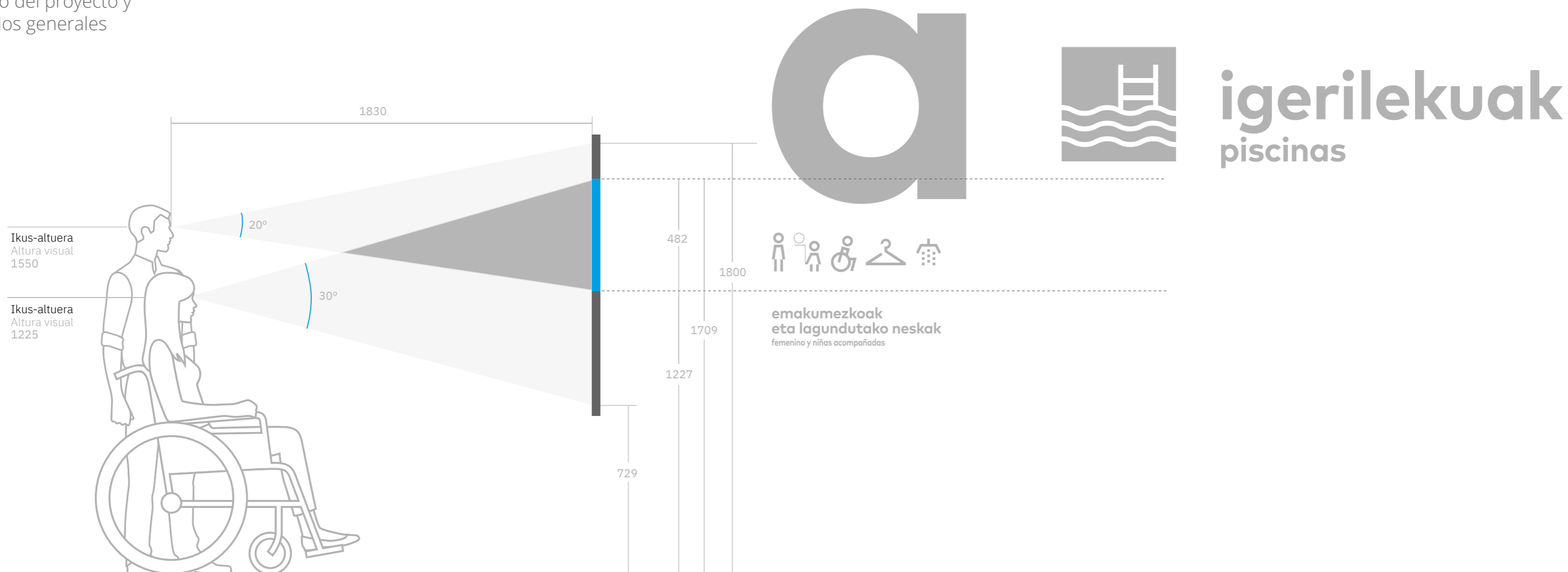

1.1.

Proiektuaren helburua eta printzipio orokorrak

Objetivo del proyecto y principios generales

Inklusioa

Orientazio- eta seinaleztapen-sistema inklusibo bat ona da pertsona guztientzat, inklusioa errazteaz gain, nortasuna askatasunez adierazteko nahiz baldintza berdinetan pertsonalki eta sozialki garatzeko aukera ematen baitu. Premisa horiek funtsezkoak dira gizarte anitza, bidezkoa eta berdintasunezkoa eraikitzeko.

Getxo Kirolak-ek seinaleen bidez helaraziko duen informazioak sozialki inklusiboa izan behar du. Beraz, identitate guztiak errespetatu eta era guztietako estereotipoak saihestuko dira, bai jatorriarekin, bai beste alderdi batzuekin loturikoak. Modu horretan, instalazioen eta espazioen seinaleetarako, batez ere ikonografia unibertsala edo sinbologia neutroa erabiliko da, pertsonen ikonoen orde.

Iraunkortasuna

Orientazio-sistemen iraunkortasunari dagokionean, azpimarratu behar da gida honek elementu iraunkorrak erabiltzea gomendatzen duela erabat, denboraren joanari aurre egin diezaioketenak. Erresistentzia hutsetik haratago, ezinbestekoa da Fadurako kirol-parkearen ingurune naturalean integratuko diren elementu horiek Getxok ingurumen-sentsibilitatearekiko duen udal-konpromisoarekin lerrokatuta egotea.

Euskarri bezala erabiltzeko hautatutako materialak eta seinaleen diseinu estetiko diseinu-prozesuaren hasierako faseetatik hasi eta horiek fabrikatu eta instalatzera bitarte kontuan hartu beharreko elementuak dira. Materialak iraunkorrak izatea eta ekonomia zirkularraren printzipioetara egokitzea lehenetsi behar da.

Azken batean, seinaleztapenean iraunkortasuna izateko, materialak, diseinua eta ingurumen-inpaktua alde holistikotik ikusi behar dira, ingurunean harmonia izan dezaten eta ingurumena kontserbatzeko ekarpen positiboa egin dezaten.

Irisgarritasunaren, inklusioaren eta iraunkortasunaren inguruko printzipio orokorrez gain, Getxo Kirolak-erako seinaleek bi araudi bete beharko dituzte:

Inklusión

Un sistema de orientación y señalización inclusivo beneficia a todas las personas, ya que facilita la inclusión y permite la libre expresión de su identidad, así como su desarrollo personal y social en igualdad de condiciones. Estas premisas son esenciales para construir una sociedad más diversa, más justa y más igualitaria.

La información que Getxo Kirolak traslade por medio de la señalética deberá ser socialmente inclusiva. Esto implica respetar todas las identidades y evitar la reproducción de estereotipos de cualquier tipo, ya sean relacionados con procedencia u otros aspectos. Por lo tanto, se priorizará la señalización de instalaciones y espacios utilizando iconografía universal o simbología neutra en lugar de iconos de personas.

Sostenibilidad

En el ámbito de la sostenibilidad de los sistemas de orientación, esta guía recomienda encarecidamente la elaboración de elementos duraderos que puedan resistir el paso del tiempo. Más allá de la mera resistencia, es crucial que estos elementos, que se integrarán en el entorno natural del parque deportivo de Fadura, estén alineados con el compromiso municipal de Getxo hacia la sensibilidad medioambiental.

Los materiales seleccionados para servir como soporte, junto con el diseño estético de la señalética, son elementos que deben ser considerados desde las fases iniciales del proceso de diseño hasta la fabricación y la instalación de los mismos. Es clave priorizar la elección de materiales que sean sostenibles y que se ajusten a los principios de la economía circular.

En definitiva, la sostenibilidad en la señalización implica una consideración holística de los materiales, el diseño y el impacto ambiental para garantizar la integración armoniosa en el entorno y la contribución positiva a la conservación del medio ambiente.

Además de los principios generales de accesibilidad, inclusión y sostenibilidad la señalética para Getxo Kirolak deberá cumplir con dos normativas:

1.1.

Proiektuaren helburua eta printzipio orokorrak

Objetivo del proyecto y principios generales

1. Autobabeserako planen araudia

Espazio guztietako autobabes-planak seinaleztatzeko oinarritzko irizpideak bete eta errespetatuko dira. Dena den, ahal den neurrian, seinale horiek gida honetan ezarritako irizpideak errespetatzeko ahalegina egingo da eta, edonola ere, pertsonak gidatzeko balioko du, baita larrialdi-egoeretan ere.

2. Hizkuntza-araudia

Seinaleetan lehenetasuna izango du euskararen erabilerak gaztelaniaren aurrean, letra-tamaina eta -motari dagokionean. Horrez gain, ulermen orokorra posible denean eta informazioaren erredundantzia saihesteko, euskara hautatuko da.

1. Normativa de planes de autoprotección

Se cumplirán y respetarán los criterios básicos para señalar los planes de autoprotección de todos los espacios. No obstante, se intentará, en la medida de lo posible, que esta señalética respete los criterios establecidos en la presente guía y, en todo caso, servirá para guiar a las personas incluso en situaciones de emergencia.

2. Normativa lingüística

La señalética dará prioridad al uso del euskera sobre el castellano en cuanto a tamaños y tipos de letra se refiere. No obstante, cuando sea factible mantener la comprensión general, y para evitar la redundancia de la información, se optará por el euskera.

Getxo Kirolak
Espazioak seinaleztatzeko sistema
Sistema de señalización de espacios

2. Oinarrizko elementu komunak//Elementos comunes básicos

2.1.

Nortasunaren erabilera -
Marka korporatiboa

Utilización de la identidad -
Marca corporativa

Getxo Kirolak-ek kudeatutako kiroldegietan erabiltzen diren seinaleetan, erakundearen nortasun korporatiboa osorik errespetatu beharko da.

Marka koloreetan irudikatuko da, eta bertsio negatiboak nahiz positiboak erabiliko dira hondoaren intentsitatearen arabera.

Markaren errespetua/babesa eremua aintzat hartuko da, beste elementu batzuen aurrean behar bezala ikustea eta irakurtzea bermatzeko.

La señalética empleada en los polideportivos gestionados por Getxo Kirolak deberá respetar la integridad de la identidad corporativa de la entidad.

La marca se representará en sus colores, y se utilizarán sus versiones negativas y positivas según la intensidad de los fondos.

Se tendrá en cuenta el área de respeto/protección de la marca para garantizar su correcta visualización y legibilidad en relación con otros elementos.

Bi koloretako marka-bertsioa
Versión de marca a dos colores



Kolore bateko marka-bertsioa hondo zuriaren gainean
Versión de marca a un color sobre blanco



Marka errespetatzeko eremua
Área de respeto de la marca



Kolore bakarreko hondoaren gainean erabiltzea
Utilización sobre fondos a un color



2.2.

Espazioak seinaleztatzeko kodetze kromatikoa

Codificación cromática para señalización de espacios

Espazio bakoitzari kolore espezifiko bat emango zaio erraz identifikatzen laguntzeko. Kodetze kromatiko horri esker, kokapen-plano batean errazagoa da eremu bakoitza aurkitzea.

Seinaleztapen-sistemek kontraste kromatiko egokia izan behar dute kokatuta dauden gainazalekin. Era berean, erabilitako karaktereak edo piktogramak nabarmenak izan behar dute seinaleztapenaren hondoan.

Horrela, erabili beharreko kolore espezifikoak ez ezik, beharrezko kontraste-portzentajea ere adieraziko dira.

A cada espacio se le asigna a un color específico que nos ayuda a identificarlo fácilmente. Esta codificación cromática permite localizar con mayor facilidad cada área en un plano de ubicación.

Los sistemas de señalización deben presentar un contraste cromático adecuado con la superficie donde se ubiquen. Asimismo, los caracteres o pictogramas utilizados deben destacar claramente sobre el fondo de la señalización.

Se indicarán los colores específicos a emplear junto con el porcentaje de contraste necesario.

Parkea//parque - GUNE KOMUN-ZONA COMÚN

ZURIA//BLANCO
CMYK 000 000 000 000
RGB 255 255 255

PANTONE 1945
CMYK 005 100 055 028
RGB 146 019 062

Tenis-Pade eraikitzea//Edificio Tenis-Pádel
Garagardotegi//Cervecera
Estadio berria//Nuevo estadio
Bolue futbol zelaiak//Campos de fútbol Bolue
Tribuna//Tribuna
Atletismo errektorea//Recta de atletismo

PANTONE 7579
CMYK 000 070 100 005
RGB 200 099 027

Frontoiak//Frontones

PANTONE 7111
CMYK 098 000 028 004
RGB 000 152 177

Eraikin nagusia//Edificio principal

2.3.

Tipografia

Tipografía

Honako tipografia hau hautatu da errazago irakurri ahal izateko: FFMark- Bold, sinplea eta sans serif.

UNE 17002 arauan ezarritako jarraibideei jarraituz, espazio bakoitzerako letra-tamaina bat ezartzeak pertsona guztientzako seinaleztapen irisgarria bermatuko du. Aldi berean, ahal den neurrian, ukipen-informazioa edo erliebe-informazioa jarriko da, ikusmen-desgaitasuna duten pertsonentzat.

Braillea. Elementu batzuetara mugatuko da, ez seinaletika osora. Irizpidea garapen bakoitzean ezarriko da.

La tipografía seleccionada es FFMark-Bold, simple y sans serif, lo que mejora su legibilidad.

Siguiendo las directrices establecidas en la norma UNE 170002, establecer un tamaño de letra para cada espacio garantizará una señalización accesible para todas las personas. Al mismo tiempo, se incorporará, en la medida de lo posible, información táctil o en relieve, indicada para personas con discapacidad visual.

Braille. Quedará acotado a algunos elementos, no para el conjunto de la señalética. El criterio se establecerá en cada desarrollo.

FFMark-Bold

ABCDEFGHIJKLMNOPQRSTUVWXYZ
abcdefghijklmnopqrstuvwxyz
0123456789«()&!;:*€»

X
igerilekuak

1/2 X
piscinas

2.4.
Geziak
Flechas

Ikusmen-koherentzia bermatu eta mezua errazago ulertzeko, ez dira beherantz joateko edo angelu zuzeneko geziak erabili behar, nahasmena sor dezakete-eta.

Para garantizar la coherencia visual y facilitar la comprensión del mensaje se debe evitar el uso de flechas hacia abajo o en ángulos rectos, ya que pueden generar confusión.

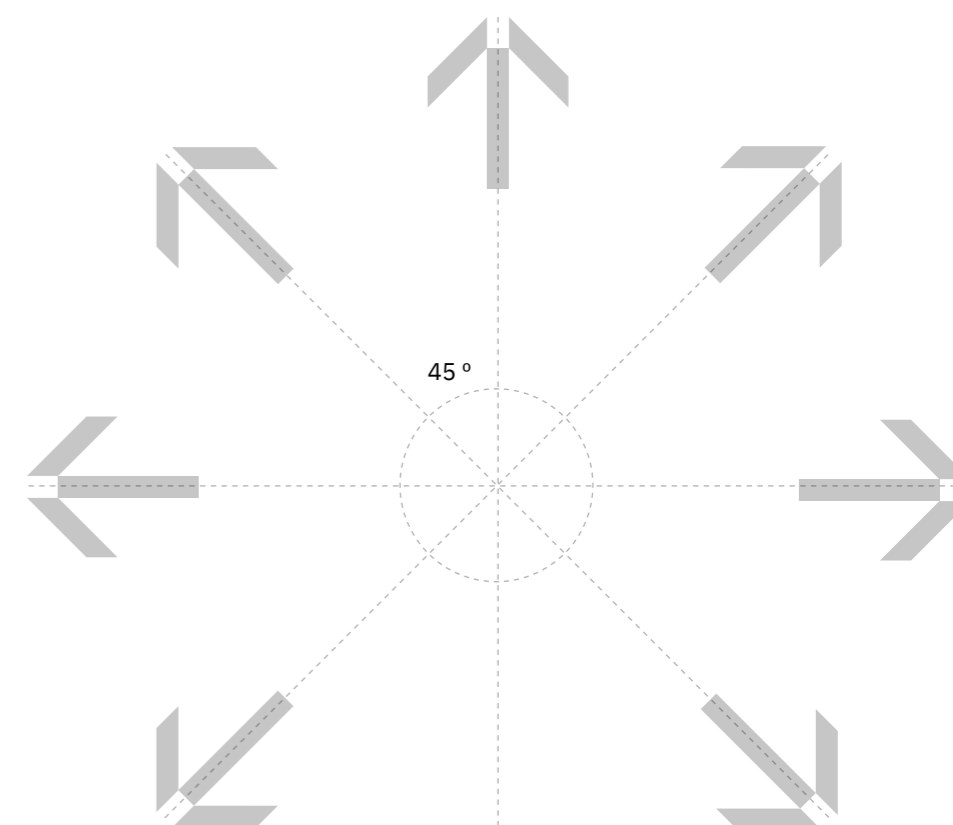
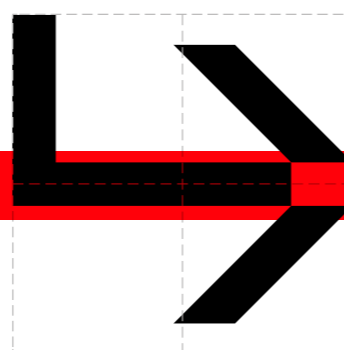
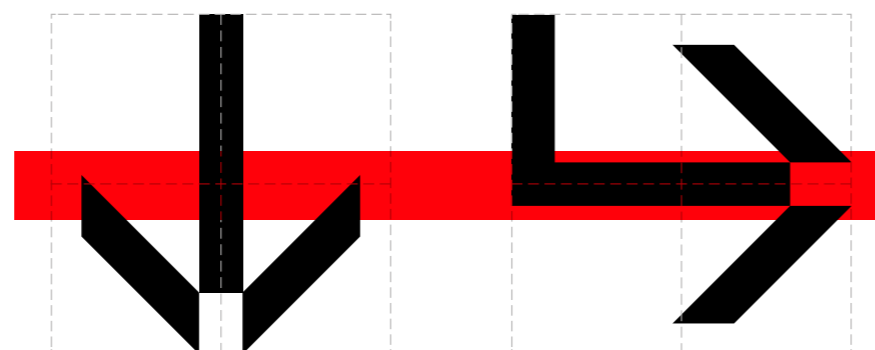
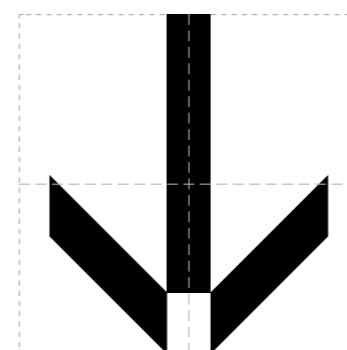
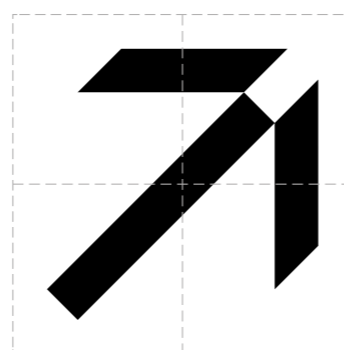
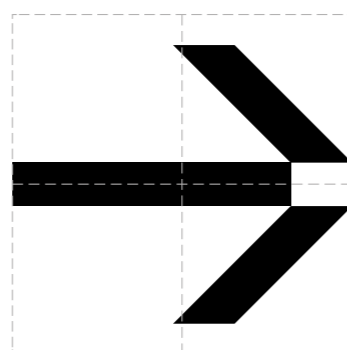
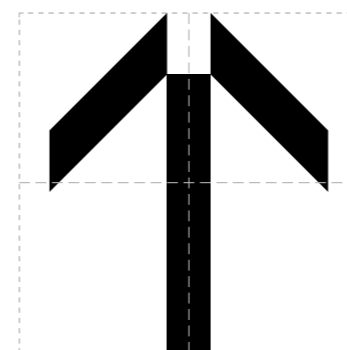
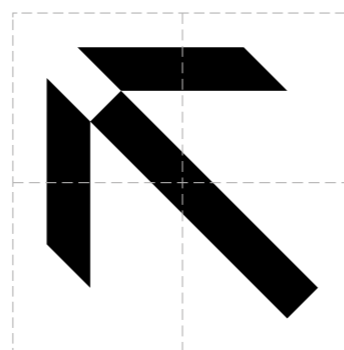
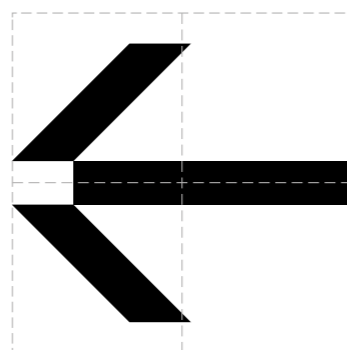

2.5.

Piktograma arruntak

Pictogramas comunes

Ahal den neurrian, piktogramak erabiliko dira kirol-instalazioen seinaleztapenean. Aukera hori egingo da pertsona guztien inklusioan duen eragin positiboarengatik, informazioa argi ulertzea eta eskuratzea bermatzeagatik, hizkuntza edo norberaren gaitasunak edozein direla ere.

En la medida de lo posible, se priorizará el uso de pictogramas en la señalización de instalaciones deportivas. Esta elección se basa en su impacto positivo en la inclusión de todas las personas al garantizar una comprensión clara y accesible de la información, independientemente del idioma o las capacidades individuales.



2.6.

Kirol-instalazioen edo
espazioen araberako
piktogramak

Pictogramas por
instalaciones o espacios
deportivos

Ahal den neurrian, piktogramak
erabiltzea lehenetsiko da instalazioak
eta kirol-espazioak seinaleztatzeko.

En la medida de lo posible, se
priorizará el uso de pictogramas para
la señalización de instalaciones y
espacios deportivos.

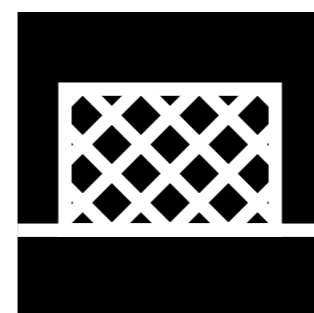
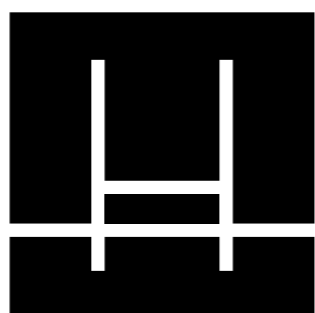

2.7.

Piktogramak. Eremuen edo kirol-jardueraren arabera

Pictogramas. Usos y prohibiciones

Erabilera eta debeku espezifikoek piktogramak beste piktograma batzuekin batera jarriko dira, dagozkien ekipamenduen sarreretan.

Los pictogramas de usos y prohibiciones específicas se colocarán junto a otros pictogramas en las entradas de los equipamientos pertinentes.

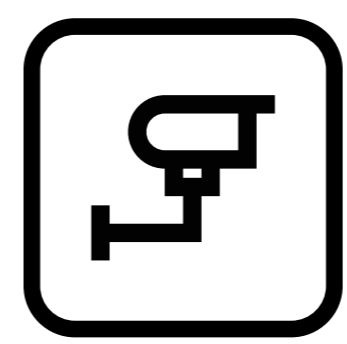
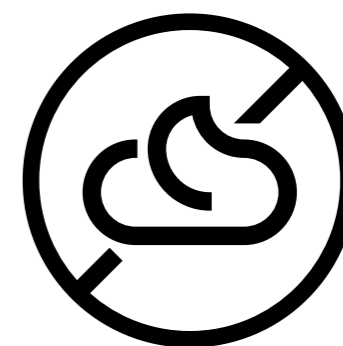
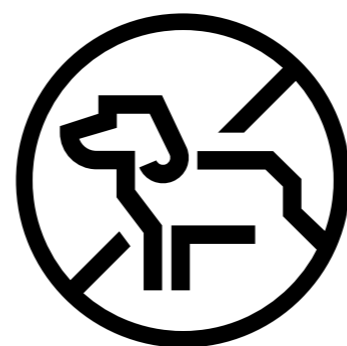
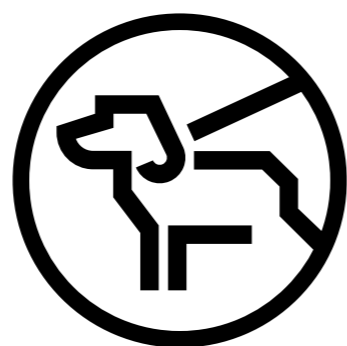

2.8.

Arkitektura eta barne aplikazioa

Arquitectura y aplicación interior

Barrualdea. 2.2 puntuan hautatutako koloreak frontoien eta igerilekuen eraikinen barruan erabiliko dira espazio nagusiak seinaleztatzeko.

En interiores. Los colores seleccionados en el punto 2.2 se utilizarán en el interior de los edificios de frontones y piscinas para señalar los espacios principales.



Getxo Kirolak
Espazioak seinaleztatzeko sistema
Sistema de señalización de espacios

3. Barruko espazioetako seinaleztapena//Señalización en espacios interiores

Barruko espazioetako seinaleak funtsezkoak dira Getxo Kirolak-eko ekipamenduak erabiltzen dituzten pertsonen informazio argia eta zehatza emateko. Helburua da pertsonak erraz orientatu ahal izatea, zerbitzuak aurkitzea, eremu espezifikoak identifikatzea eta, oro har, erabiltzaileen esperientzia hobetzea eraikin edo espazio itxi baten barruan.

La señalización en espacios interiores es fundamental para proporcionar información clara y concisa a las personas que utilizan los equipamientos de Getxo Kirolak. La finalidad es garantizar que las personas puedan orientarse fácilmente, encontrar servicios, identificar áreas específicas y, en general, mejorar la experiencia de las personas usuarias dentro de un edificio o espacio cerrado.

3.1.
Espazioak kokatzeko
direktorio orokorra

Directorio general para la
ubicación de espacios

Direktorio orokorra kirol-espazioen
atarietan edo sarrera nagusietan jarriko
da, instalazioen eta zerbitzu nagusien
kokapenari buruzko informazio garbia
eskaintzeko.

El directorio general quedará ubicado
en los vestíbulos o entradas principales
de los espacios deportivos para ofrecer
información clara sobre la ubicación de
instalaciones y servicios principales.

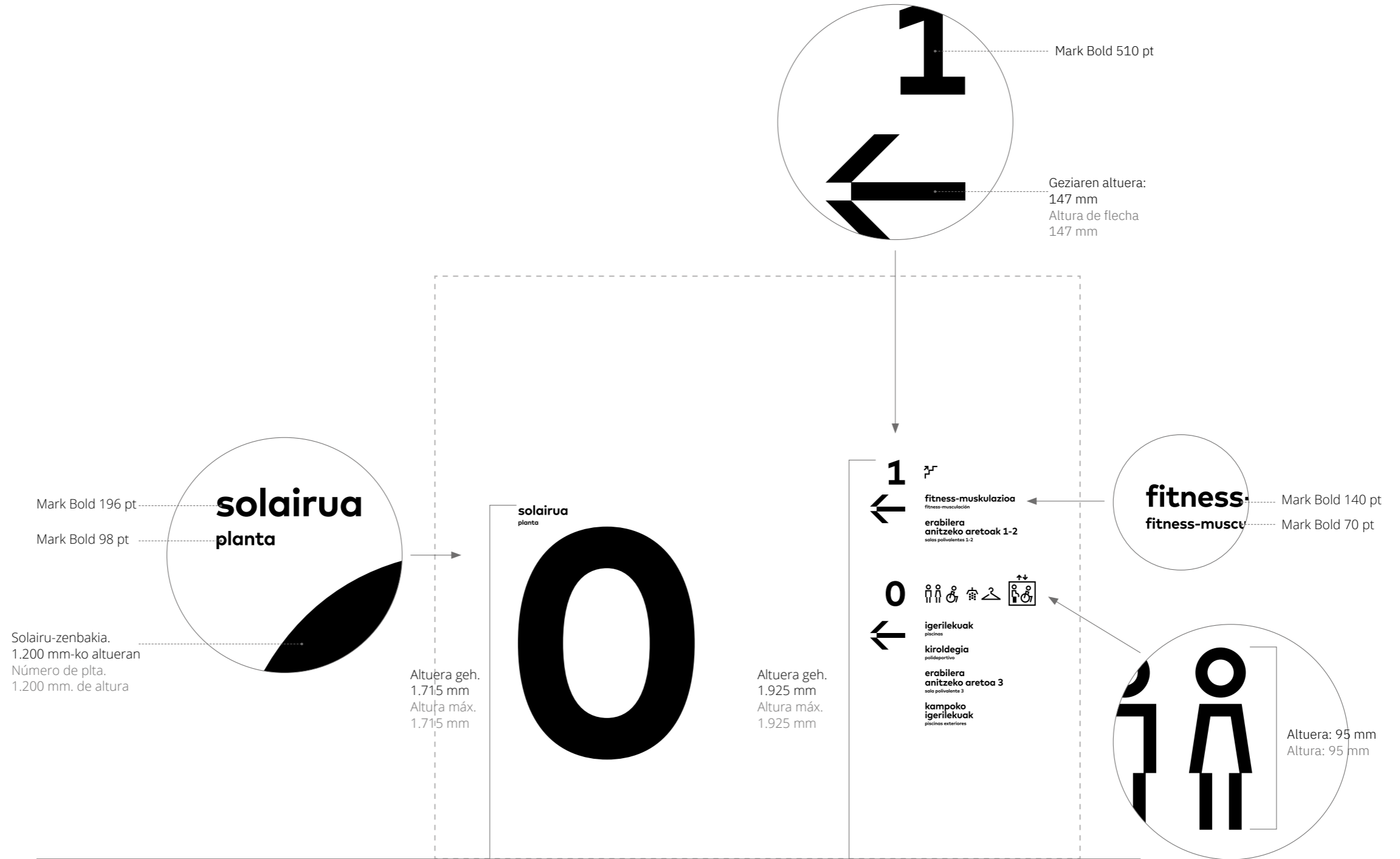

Ikonoen altuera gizonezkoen eta emakumezkoen
ikonoen altueraren araberakoa izango da.
Gainerako ikonoek proportzio konstruktiboak izan
behar dituzte, bi erreferentzia horiei dagokienean.

La altura de los iconos estará determinada por
la altura de los iconos masculino y femenino. Los
demás iconos deben mantener proporciones
constructivas en relación con estas dos referencias.

3.1.
Espazioak kokatzeko
direktorio orokorra
Directorio general para la
ubicación de espacios

Adibidea. Behe solairuko direktorioa, igerilekuen eraikina.
Ejemplo. Directorio planta baja edificio piscinas.



3.2.

Espazio bakoitza kokatzeko norabide-seinaleak

Direccionales para la ubicación de cada uno de los espacios

Norabide-seinaleak diseinatzeko, erabilgarritasunaren eta irisgarritasunaren ikuspegiak hartu dira kontuan. Seinale horiek diseinu argia eta kokapen estrategikoa izateak esperientzia positiboa izaten laguntzen die erabiltzaile guztiei, inklusioa sustatuz eta kirol-ingurunearen barruan orientazioa erraztuz.

Los direccionales están diseñados con un enfoque centrado en la usabilidad y la accesibilidad. La claridad en el diseño y la ubicación estratégica de estos señalamientos contribuyen a una experiencia positiva para todas las y los usuarios, promoviendo la inclusión y facilitando la orientación dentro del entorno deportivo.



3.2.

Espazio bakoitza kokatzeko
norabide-seinaleak

Direccionales para la ubicación
de cada uno de los espacios

Adibidea. Igerilekuetara joateko korridoreko norabide seinaleak.
Ejemplo. Direccionales pasillo acceso a piscinas.

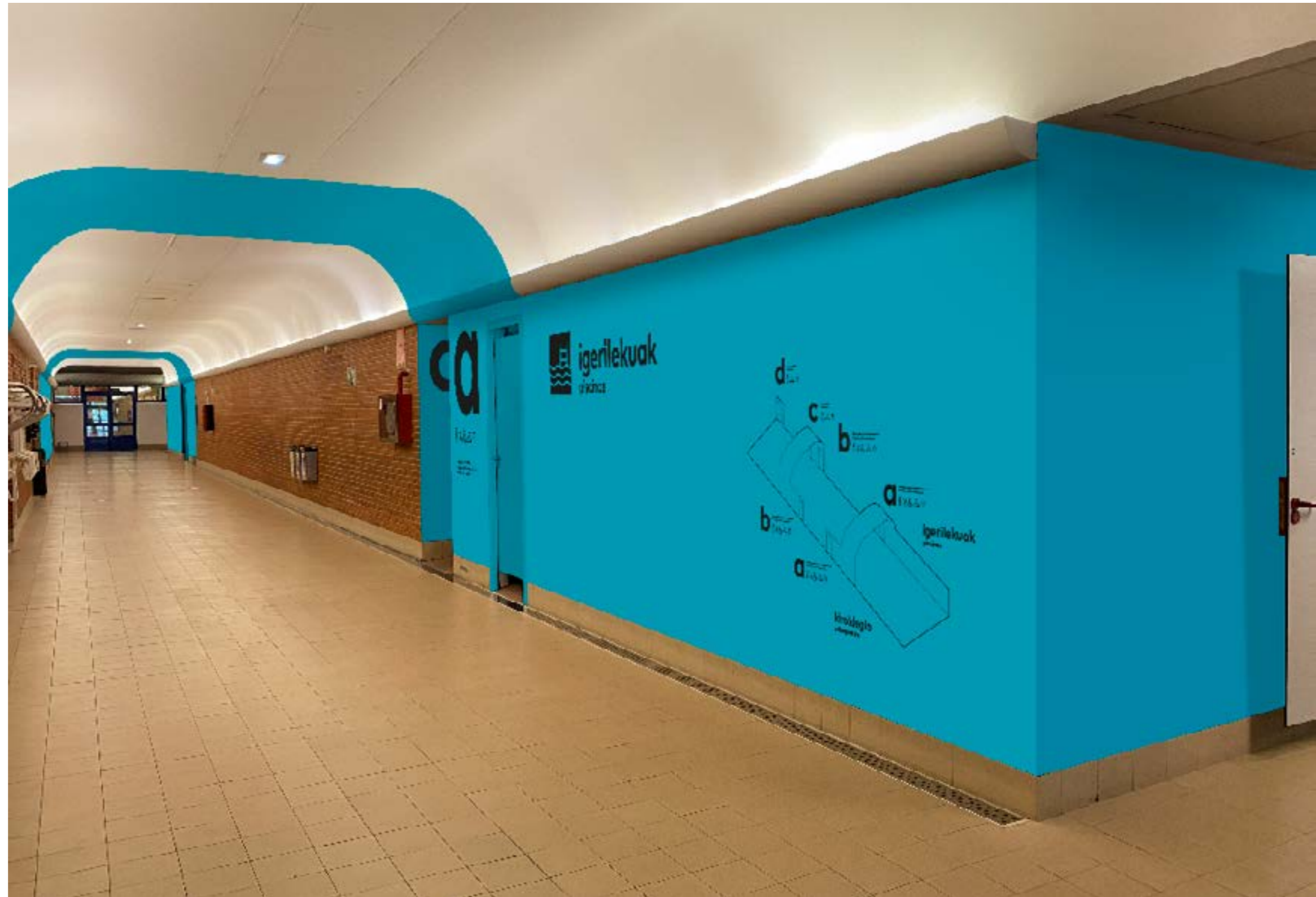

3.3. Espazioetara sartzeko identifikazio-seinaleak

Identificadores de acceso a espacios

Espazioetara sartzeko identifikazio-seinaleen bidez, eremu bakoitzaren kokapenari eta funtzioari buruzko orientazio argia eskaini nahi dugu. Identifikatzaile horiek diseinu intuitiboa, kolore kontrastagarriak eta irakurtzeko moduko testuak erabiltzen dituzte, erabiltzaileak modu eraginkorren gidatzeko. Gainera, irisgarritasunari buruzko irizpideak izan ditzakete; hala nola, braillea eta kokapen irisgarria.

Por medio de los identificadores de entrada a espacios queremos ofrecer una orientación clara sobre la ubicación y la función de cada área. Estos identificadores emplean un diseño intuitivo, colores contrastantes y textos legibles para guiar a las y los usuarios de manera eficaz. Además, pueden incorporar consideraciones de accesibilidad, como braille y ubicación accesible.



3.3.
Espazioetara sartzeko
identifikazio-seinaleak
Identificadores de acceso a
espacios

Adibidea. Espazioetara sartzeko identifikazio-seinaleak.
Ejemplo. Identificadores de acceso a espacios.



3.4.
Ate identifikatzaileak
Identificadores de puerta

Ate identifikatzaileak argi eta garbi adierazten dituzte sarrerak, komunak eta aldagelak, bai eta sarrera mugatuko eremuak ere. Horrek erabiltzaileen orientazioa errazten du eta instalazioen erabilera eraginkorra eta segurua ziurtatzen du.

Los identificadores de puerta señalan de manera clara las entradas, servicios como baños y vestuarios, así como zonas de acceso restringido. Esto facilita la orientación de las personas usuarias y asegura un uso eficiente y seguro de las instalaciones.

Ate itxia
Puerta cerrada



Ate itxia/irekia - Albo oharren aukera gabe
Puerta cerrada/abierta - Sin posibilidad de indicación lateral

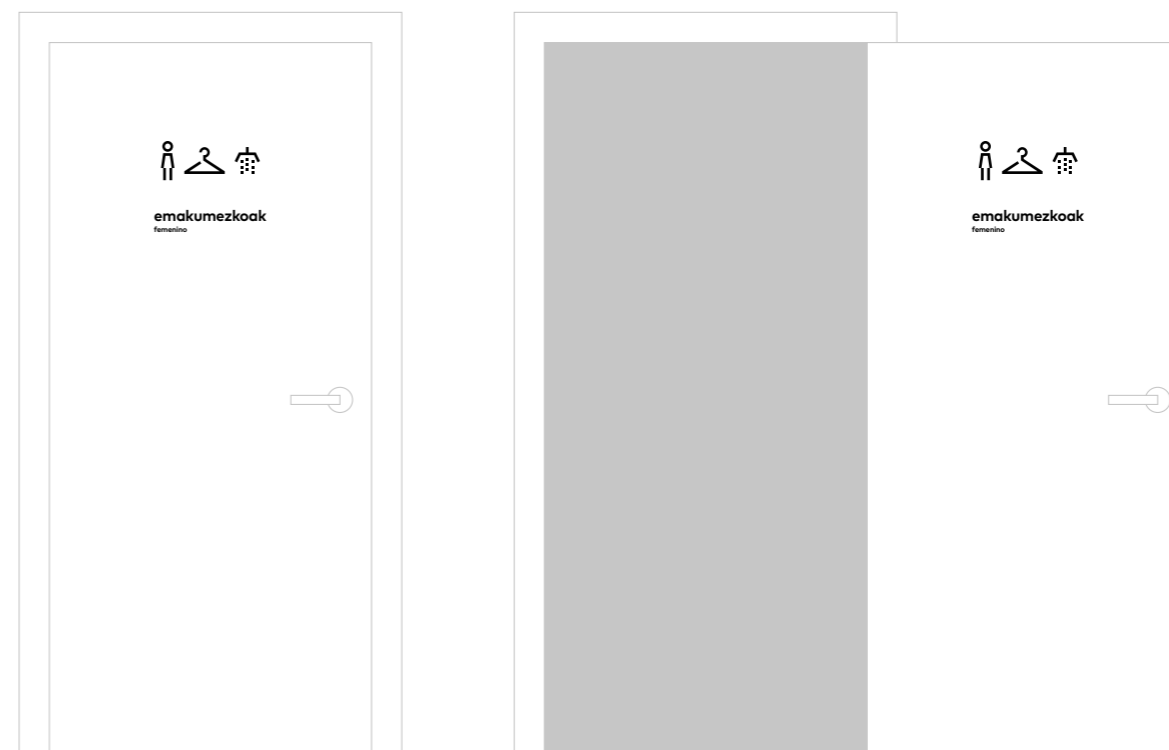

Ate beti irekia - Albo oharren aukeraduna
Puerta siempre abierta - Posibilidad de indicación lateral

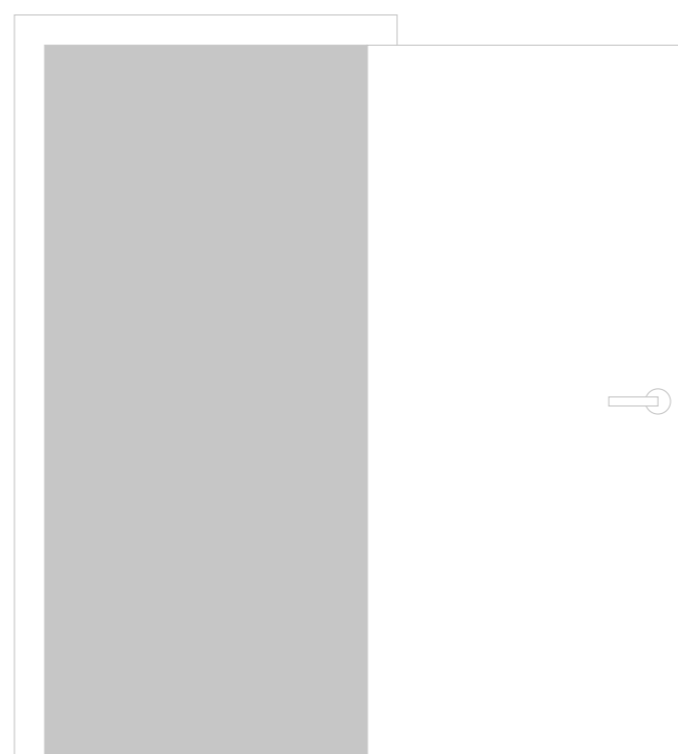

Ate itxia
Puerta cerrada

3.4.
Ate identifikatzaileak
Identificadores de puerta



Ate itxia/irekia - Albo oharren aukera gabe

Puerta cerrada/abierta - Sin posibilidad de indicación lateral

3.4.

Ate identifikatzaileak

Identificadores de puerta



Ate beti irekia - Albo oharren aukeraduna

Puerta siempre abierta - Posibilidad de indicación lateral

3.4.

Ate identifikatzaileak

Identificadores de puerta



3.5.
Dauden elementuak antolatzea,
garbitzea edo ezabatzea
Ordenación y limpieza o
eliminación de elementos
existentes

Barruan edozein esku-hartze egin baino lehen, beharrezkoa da garbiketa egitea, beharrezkoak ez diren elementuak kentzeko eta ingurune seguru eta eraginkorra bermatzeko. Era horretan, espazioa behar bezala prestatuta egongo da planifikatutako jarduera egiteko, eta lanerako nahiz instalazioak erabiltzeko baldintza ezin hobekak sustatuko dira. Proiektu berri edo berrikuntza bakoitzean, dagozkion adierazpenak eta araudiak beteko dira, eta, beraz, espazioaren segurtasuna eta funtzionamendu hobea bermatzeko estandar eta prozedura egokiak betetzen direla ziurtatuko da.

Antes de llevar a cabo cualquier intervención en el interior es necesario realizar una limpieza para eliminar elementos innecesarios y garantizar un entorno seguro y eficiente. Así, el espacio estará debidamente preparado para la actividad planificada, fomentando condiciones óptimas tanto para el trabajo como para la utilización de las instalaciones. Se seguirán las indicaciones y normativas pertinentes en cada nuevo proyecto o reforma, asegurando así el cumplimiento de los estándares y procedimientos adecuados para garantizar la seguridad y el mejor funcionamiento del espacio.



Getxo Kirolak
Espazioak seinaleztatzeko sistema
Sistema de señalización de espacios

4. Kanpoko espazioetako seinaleztapena//Señalización en espacios exteriores

4.1.

Materialtasun

Materialidad

Parkean seinaleei eusteko erabiltzen diren materialek erabateko koherentzia izan behar dute kanpoko gainerako altzarien materialekin, URBANIZAZIO ESKULIBURUA - SEINALEAK lanean definitzen den moduan.

Eskuliburu horren arabera, seinaleztapen-euskarri bakoitzean Corten altzairua erabiliko da serigrafiarekin, euskarri metaliko beltzean. Ikuspegi horri esker, uniformetasun estetikoa eta funtzionala bermatuko da parke osoan, eta, horrela, giro harmoniatsua eta kohesionatua sortuko da.

Los materiales empleados en el parque para soportar la señalización deben mantener una coherencia absoluta con el resto de los materiales utilizados en el mobiliario exterior, tal como se define en el MANUAL DE URBANIZACIÓN - SEÑALÉTICA.

Este manual establece que el material a utilizar será el acero cortén con serigrafía en soporte metálico negro en cada uno de los soportes de señalización. Este enfoque asegura una uniformidad estética y funcional en todo el parque, creando así un ambiente armonioso y cohesionado.

4.2.

Parking totema

Totem parking

Materiala. Corten altzairuzko elementua.
Serigrafia euskarri metaliko beltzean.

Tipografia. Dokumentu honetako 2.3 puntuaren arabera.

Neurriak. Totemaren gutxieneko altuera: 15 m. (Diseinuaren araberako informazio-elementua).

Argiztapena. Diseinuan integratutako LEDa.

Aparteko informazioa. Sarbide-diseinuan integratutako seinaleztapen-elementua.

Sarbide-kontrola. EZ.

Bideozaintza. BAI.

Material. Elemento de acero corten.
Serigrafía en soporte metálico negro.

Tipografía. Según punto 2.3 de este documento.

Dimensiones. Altura mínima del tótem: 15m. (Elemento informativo S/Diseño).

Iluminación. Led integrada en diseño.

Info extra. Elemento de señalética integrado en diseño de acceso.

Control de acceso. NO.

Videovigilancia. SI.

Elementu horietan agertu beharreko informazioa: parkearen izena; Fadurako parkearen mapa egungo kokapen eta guzti; kirol eraikina/pista bakoitzaren izena eta erabilera; eraikinetarako sarbideen kokapena; beste eremu batzuen kokapena (haur-jolasak, ariketak egiteko makinak, eta abar; parkearen irekiera-ordutegia; parkerako beste sarrera nagusien kokapena; autoen aparkalekuen kokapena; bizikleten eta patineteen aparkalekuen kokapena.



Información necesaria en estos elementos: nombre del parque; mapa de parque Fadura con ubicación actual; nombre y uso de cada edificación/pista deportiva; ubicación de accesos a las edificaciones; ubicación de otras zonas de relación como juegos infantiles, máquinas de ejercicio, etcétera; horario de apertura del parque; ubicación de otros accesos principales al parque; ubicación de aparcamientos de coches; ubicación de aparcamientos de bicicletas y patinetes.



4.3. Parkerako sarbide orokorren totema

Tótem accesos generales al parque

Materiala. Corten altzairuko elementua.
Serigrafía euskarri metaliko beltzean.

Tipografia. Dokumentu honetako 2.3
puntuaren arabera.

Neurriak. Totemaren gutxieneko altuera:
3m. (Diseinuaren araberako informazio-
elementua).

Argiztapena. Diseinuan integratutako LEDa.

Aparteko informazioa. Sarbide-diseinuan
integratutako seinaleztapen-elementua.

Sarbide-kontrola. EZ.

Bideozaintza. BAI.

Material. Elemento de acero corten.
Serigrafía en soporte metálico negro.

Tipografía. Según punto 2.3 de este
documento.

Dimensiones. Altura mínima del tótem: 3m.
(Elemento informativo S/Diseño).

Iluminación. Led integrada en diseño.

Info extra. Elemento de señalética
integrado en diseño de acceso.

Control de acceso. NO.

Videovigilancia. SI.

Elementu horietan agertu beharreko informazioa: Fadurako parkearen mapa egungo kokapen eta guzti; kirol eraikina/pista bakoitzaren izena eta erabilera; eraikinetarako sarbideen kokapena; beste eremu batzuen kokapena; aire zabalean egoteko guneak; parkearen irekiera-ordutegia; iturrien kokapena; komun publikoen kokapena; parkerako beste sarrera nagusien kokapena; autoen aparkalekuen kokapena; bizikleten eta patineteen aparkalekuen kokapena; kafetegia; komunak.

Información necesaria en estos elementos: mapa de parque Fadura con ubicación actual; nombre y uso de cada edificación/pista deportiva; ubicación de accesos a las edificaciones; ubicación de otras zonas de relación: espacios estanciales al aire libre; horario de apertura del parque; ubicación de fuentes; ubicación de baños públicos; ubicación de otros accesos principales al parque; ubicación de aparcamientos de coches; ubicación de aparcamientos de bicicletas y patinetes; cafetería; aseos.



4.4. Ibai-pasealekura sartzeko totema Tótem de acceso a paseo fluvial

Materiala. Corten altzairuko elementua.
Serigrafía euskarri metaliko beltzean.

Tipografia. Dokumentu honetako 2.3
puntuaren arabera.

Neurriak. Altuera: 1,80m.

Argiztapena. Argiztapenik gabe,
argizatutako eremuetan jarriko direlako.

Bideozaintza. EZ.

Material. Elemento de acero corten.
Serigrafía en soporte metálico negro.

Tipografía. Según punto 2.3 de este
documento.

Dimensiones. Altura 1,80m.

Iluminación. Sin iluminación porque se
colocarán en zonas iluminadas.

Videovigilancia. NO.

Elementu horietan agertu beharreko informazioa: Fadurako parkearen eta Bolueko hezegunearen mapa egungo kokapen eta guzti; kirol eraikina/pista bakoitzaren izena eta erabilera; eraikinetarako sarbideen kokapena; beste eremu batzuen (haur jolasak, ariketak egiteko makinak, etab.) kokapena; iturrien kokapena; komun publikoen kokapena; parkerako sarrera nagusien kokapena; autoen aparkalekuen kokapena; bizikleten eta patineteen aparkalekuen kokapena; ibilbide-mota: ibai-pasealekua; kafetegia.

Información necesaria en estos elementos: mapa de parque Fadura y humedal de Bolue, y ubicación actual; nombre y uso de cada edificación/pista deportiva; ubicación de accesos a las edificaciones; ubicación de otras zonas de relación: juegos infantiles, máquinas de ejercicio, etcétera; ubicación de fuentes; ubicación de baños públicos; ubicación de accesos principales; ubicación de aparcamientos de coches; ubicación de aparcamientos de bicicletas y patinetes; tipo de recorrido: paseo fluvial; cafetería.

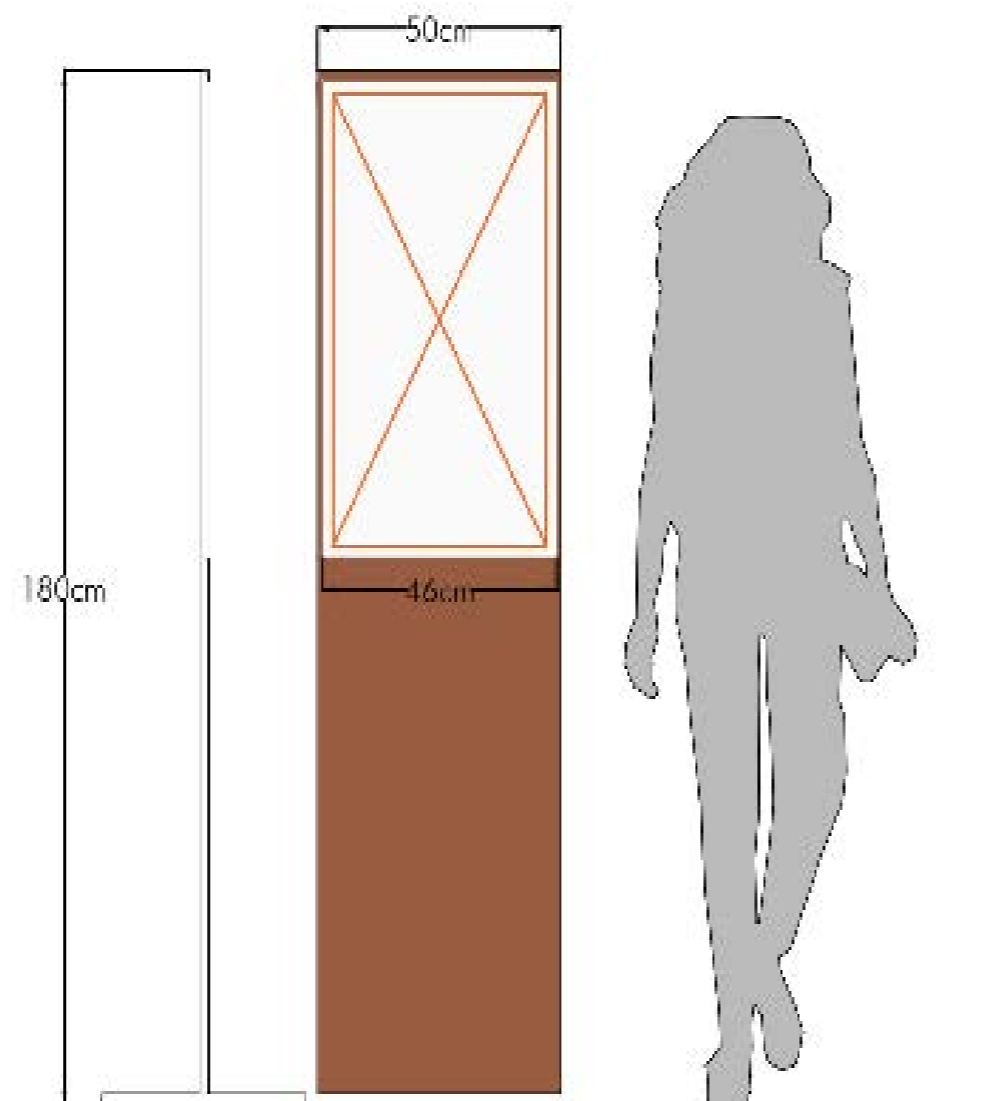

4.4. Aire zabaleko eremuaren totema Tótem de zona al aire libre

Materiala. Corten altzairuko elementua.
Serigrafía euskarri metaliko beltzean.

Tipografia. Dokumentu honetako 2.3
puntuaren arabera.

Neurriak. Altuera: 1,80m.

Argiztapena. Argiztapenik gabe.

Bideozaintza. EZ.

Material. Elemento de acero corten.
Serigrafía en soporte metálico negro.

Tipografía. Según punto 2.3 de este
documento.

Dimensiones. Altura 1,80m.

Iluminación. Sin iluminación.

Videovigilancia. NO.

Elementu horietan agertu beharreko informazioa: Fadurako parkearen mapa egungo kokapen eta guzti; kirol eraikina/pista bakoitzaren izena eta erabilera; eraikinetarako sarbideen kokapena; beste eremu batzuen (haur jolasak, ariketak egiteko makinak, etab.) kokapena; iturrien kokapena; komun publikoen kokapena; parkerako sarrera nagusien kokapena; autoen aparkalekuen kokapena; bizikleten eta patineteen aparkalekuen kokapena; atsedenekuko altzariak behar bezala erabiltzeko araudi espezifikoak; kafetegia.

Información necesaria en estos elementos: mapa de parque Fadura con ubicación actual; nombre y uso de cada edificación/pista deportiva; ubicación de accesos a las edificaciones; ubicación de otras zonas de relación: juegos infantiles, máquinas de ejercicio, etcétera; ubicación de fuentes; ubicación de baños públicos; ubicación de accesos principales al parque; ubicación de aparcamientos de coches; ubicación de aparcamientos de bicicletas y patinetes; normativa específica para el uso correcto del mobiliario del área de esparcimiento; cafetería.



4.4. Eraikinetarako sarbidearen totema

Tótem de acceso a las edificaciones

Materiala. Corten altzairuko elementua.
Serigrafía euskarri metaliko beltzean.

Tipografia. Dokumentu honetako 2.3
puntuaren arabera.

Neurriak. Altuera: 1,80m.

Argiztapena. Argiztapenik gabe.

Bideozaintza. EZ.

Material. Elemento de acero corten.
Serigrafía en soporte metálico negro.

Tipografía. Según punto 2.3 de este
documento.

Dimensiones. Altura 1,80m.

Iluminación. Sin iluminación.

Videovigilancia. NO.

Elementu horietan agertu beharreko informazioa: Fadurako parkearen mapa egungo kokapen eta guzti; kirol eraikina/pista bakoitzaren izena eta erabilera; eraikinaren barruko mapa; eraikinetarako sarbideen kokapena; parkerako sarrera nagusien kokapena; autoen aparkalekuen kokapena; bizikleten eta patineteen aparkalekuen kokapena; eraikinetako irisgarritasunari buruzko informazioa; eraikinaren irekiera-ordutegia.

Información necesaria en estos elementos: mapa de parque Fadura con ubicación actual; nombre y uso de cada edificación/pista deportiva; mapa interior de la edificación; ubicación de accesos a la edificación; ubicación de accesos principales al parque; ubicación de aparcamientos de coches; ubicación de aparcamientos de bicicletas y patinetes; accesibilidad en la edificación; horario de apertura de la edificación.



4.4. Norabidearen totema Tótem de direccionalidad

Materiala. Corten altzairuko elementua.
Serigrafía euskarri metaliko beltzean.

Tipografia. Dokumentu honetako 2.3
puntuaren arabera.

Neurriak. Altuera: 1,80m.

Argiztapena. Argiztapenik gabe.

Bideozaintza. EZ.

Material. Elemento de acero corten.
Serigrafía en soporte metálico negro.

Tipografía. Según punto 2.3 de este
documento.

Dimensiones. Altura 1,80m.

Iluminación. Sin iluminación.

Videovigilancia. NO.

Elementu horietan agertu beharreko informazioa: Fadurako parkearen mapa egungo kokapen eta guzti; kirol eraikina/pista bakoitzaren izena eta erabilera; eraikinetarako sarbideen kokapena; beste eremu batzuen (haur jolasak, ariketak egiteko makinak, etab.) kokapena; parkerako sarrera nagusien kokapena; autoen aparkalekuen kokapena; bizikleten eta patineteen aparkalekuen kokapena.

Información necesaria en estos elementos: mapa de parque Fadura con ubicación actual; nombre y uso de cada edificación/pista deportiva; ubicación de accesos a las edificaciones; ubicación de otras zonas de relación: juegos infantiles, máquinas de ejercicio, etcétera; ubicación de accesos principales al parque; ubicación de aparcamientos de coches; ubicación de aparcamientos de bicicletas y patinetes.



4.5. Bigarren mailako jardueretarako seinaleak Señalética para actuaciones secundarias

Materiala. Corten altzairuko elementua.
Serigrafía euskarri metaliko beltzean.

Tipografia. Dokumentu honetako 2.3
puntuaren arabera.

Neurriak. Altuera, gutxi gorabehera: 0,30m.

Argiztapena. Argiztapenik gabe.

Material. Elemento de acero corten.
Serigrafía en soporte metálico negro.

Tipografía. Según punto 2.3 de este
documento.

Dimensiones. Altura aproximada 0,30m.

Iluminación. Sin iluminación.

Jarduerak gauzatzekoan sozializazioaren eta adiskidetasunaren printzipioarekin bat egiteko, beharrezkoa da seinaleztapen-elementu espezifikoak sortzea eta jartzea. Elementu horiek diseinatu dira obrak edo edozein esku-hartze egiten ari diren bitartean pertsonen mugimenduari eragindako eragozpenak minimizatzeko.

Elementu horietan agertu beharreko informazioa: adierazi nahi den informazio espezifikoak: segurtasuna, higiena, landareak, eta abar. Prototipo zehatz bat egitea gomendatzen da.

En consonancia con el principio de socialización y amigabilidad durante la ejecución de actuaciones es necesario producir y colocar elementos de señalización específicos. Estos elementos están diseñados para minimizar las molestias causadas al movimiento de personas en el área durante el periodo de obras o de cualquier intervención.

Información necesaria en estos elementos: información específica que se quiera señalar: seguridad, higiene, vegetación, etcétera. Se aconseja realización de prototipo preciso.

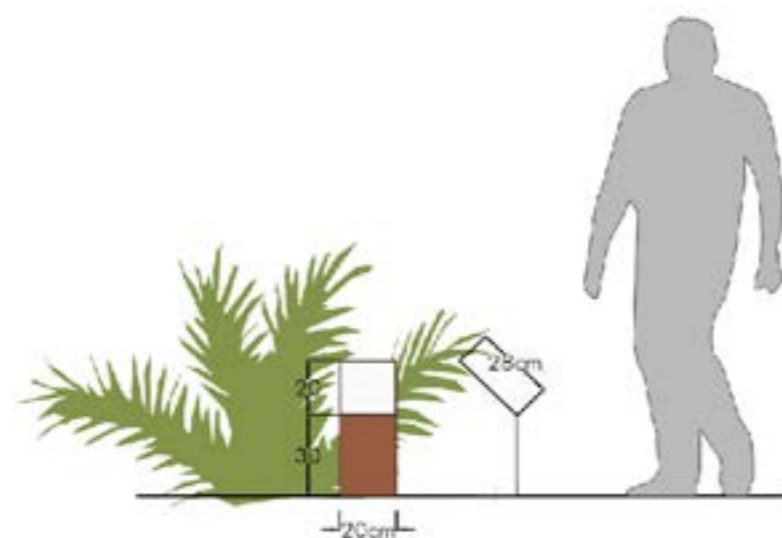

4.6.

Obra-eremurako formatu handiko seinaleak

Señalética de gran formato para zona de obras

Tamaina: 3200 x 2000 mm. (biniloa txapa galvanizatuzko panelaren gainean, 1000 mm-ko eta 5 m-ko altuerako IPN habeen gainean finkatutako angelu-uhalen gainean. Zapatak hondeatzea eta hormigoitzea. Fatxadetarako olanak (espazio bakoitzaren neurrira).

Material erresistentea, obra osoan zehar irauteko modukoa. Binilozko inprimaketa-kalitate altua (edo olana mikro edo makrozulatu), eguzkiarekiko, euriarekiko eta aire zabaleko bizikidetzarekiko erresistentea.

Tamaño: 3200 x 2000 mm. (vinilo sobre panel de chapa galvanizada sobre correas de ángulo fijadas a su vez sobre vigas IPN de 1000 mm. y 5 m. de altura. Excavación y hormigonado de zapatas). O lonas para fachadas (a medida de cada espacio).

Material resistente para que dure durante toda la obra. Calidad de impresión alta de vinilo (o lona micro o macroperforada) resistente al sol, la lluvia y la convivencia en la intemperie.

Formatu handiko seinaleztapen-elementuak, jarduera zehatzei buruzko informazioa in situ emateko. Jarduera bakoitzak bere kartela izan beharko du, kartel handia, elkarren antzekoa baina aldatzeko eta jartzeko aukera desberdinetara egokitu daitekeena. Kartelak sortzeko erantzukizuna obraren enpresa esleipendunak izango du. Bi marken logotipoak emango dira: Getxo Kirolak eta **thinking Fadura**. Hizkuntzak: euskara eta gaztelania.

Elementu horietan agertu beharreko informazioa: proiektuaren izena; jarduera-eremua; jardueraren deskribapena. Gutxi gorabehera, 250 karakter; proiektuaren infografia edo material grafikoa; zuzkidura ekonomikoa, BEZ barne; gauzatzeko epea. Ondorengo testua jarriko da (eus/es):

Fadurako kirol-parkea, Getxoko herritarrekin batera, berriro diseinatzeko sortu zen **thinking Fadura** prozesu parte-hartzailearen barruan dago obra hau. / Acción enmarcada en el proceso participativo **thinking Fadura** para el rediseño del parque deportivo junto a la ciudadanía de Getxo.

www.thinkingfadura.eus web orrira zuzendutako QRa.

Informazio gehiago / Más información en www.thinkingfadura.eus

Elementos de señalética de gran formato para informar in situ sobre actuaciones concretas. Cada actuación deberá disponer de su propio cartel de formato grande similar entre sí, pero variable y ajustable a diferentes opciones de colocación. La responsabilidad de crear la cartelería recaerá en la empresa adjudicataria de la obra. Se proporcionarán logotipos de ambas marcas: Getxo Kirolak y **thinking Fadura**. Idiomas: euskera y castellano.

Información necesaria en estos elementos: nombre del proyecto; zona de actuación; descripción de la actuación. 250 caracteres aproximadamente; infografía o material gráfico del proyecto; dotación económica incluido IVA; plazo de ejecución. Se incluirá el siguiente texto (eus/es):

Fadurako kirol-parkea, Getxoko herritarrekin batera, berriro diseinatzeko sortu zen **thinking Fadura** prozesu parte-hartzailearen barruan dago obra hau. / Acción enmarcada en el proceso participativo **thinking Fadura** para el rediseño del parque deportivo junto a la ciudadanía de Getxo.

QR dirigido a la página web www.thinkingfadura.eus.

Informazio gehiago / Más información en www.thinkingfadura.eus

